

Options de bancs

Composants inclus

Banc expédié complètement assemblé

Outils requis pour l'option de montage sur une surface

- Lunettes de sécurité
- (4) Ancrages non corrosifs, maximum de 3/8-16 po, minimum de 2-1/2 po de longueur encastrés (ancrages non inclus avec le banc)
- Couverture ou autre matériel rembourré, pour protéger le fini de revêtement en poudre

PROCÉDURE D'INSTALLATION :

Préparer la surface de béton tel que requis.

1. Le banc sur pattes est expédié avec des patins installés. Le banc peut être mis en place.

Remarque : NE PAS TIRER le banc sur le béton ou d'autres surfaces rugueuses. Cela pourrait endommager le fini de revêtement en poudre.

Pour monter le banc sur une SURFACE :

1. Incliner le banc sur du matériel de protection et enlever les patins.
2. Mettre le banc en place et marquer l'emplacement des trous.
3. Déplacer le banc et percer les trous selon le diamètre et la profondeur requis par le fabricant de la quincaillerie d'ancrage. Dégager les trous.
4. Placer le banc sur les trous et installer les ancrages.

ASSEMBLER AVEC SOIN! Le revêtement en poudre de polyester Pangard II® est un fini résistant, de longue durée. Pour protéger le fini durant l'assemblage, placer les pièces couvertes du revêtement en poudre ayant été débarrassées sur la mousse d'emballage ou sur toute autre surface offrant une protection contre les rayures. Ne pas placer ou glisser les pièces couvertes du revêtement en poudre sur le béton ou toute autre surface dure ou texturée – cela aura pour effet d'endommager le fini et entraîner l'apparition de rouille. Appliquer de la peinture de retouches sur les endroits où le fini a été endommagé par les outils d'assemblage.

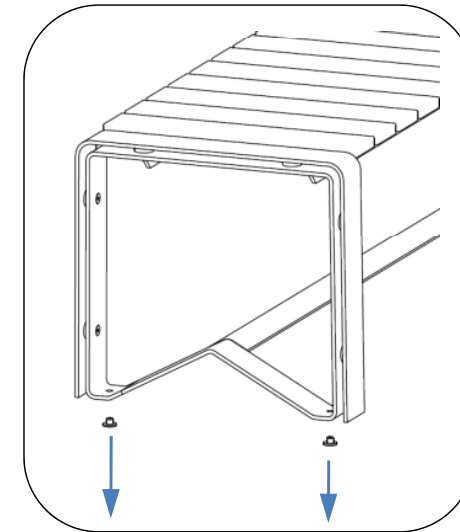

Fig. 1.1

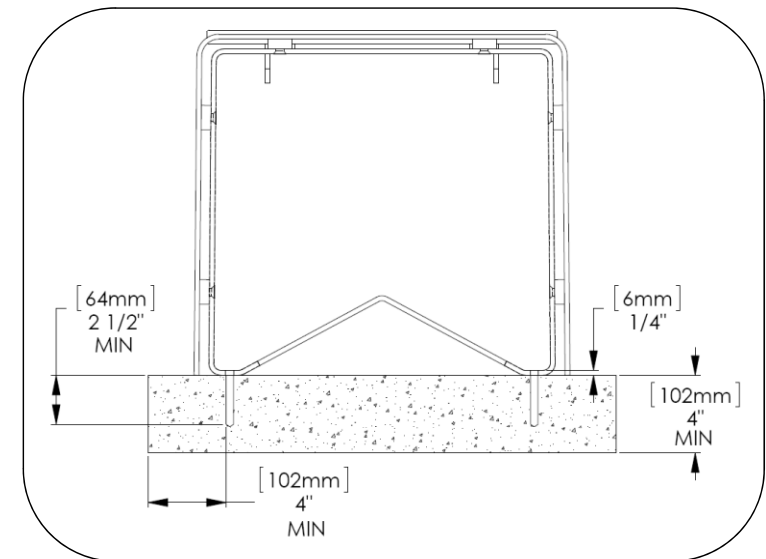

Fig. 1.2