

Opciones de bancos

Componentes incluidos:

- Los accesorios de anclaje se incluyen cuando el banco se especifica como de montaje superficial o integrado.

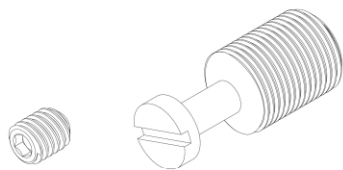

Tornillo de fijación
4X

Perno de anclaje
4X

Herramientas requeridas para la opción de montaje superficial o montaje integrado

- Anteojos de seguridad.
- Los bancos se envían totalmente montados. Los apoyabrazos o divisores opcionales vienen instalados de fábrica.
- Destornillador para tornillos de cabeza ranurada.
- Adhesivo de sujeción químico (Hilti HIT RE 500 o equivalente).
- Perforadora de martillo con mechas para mampostería.
- Manta u otro material acolchado para proteger el acabado de capa de polvo.

Para la opción de montaje superficial:

- Llave de cabeza hexagonal de 5/32".
- (4) anclajes para tornillo embutidos de acero inoxidable para rosca de 5/8-11", rosca mínima de 7/8" de largo, y herramienta de colocación.

¡ARME CON CUIDADO! La capa pulverizada Pangard II® es un acabado de poliéster resistente y duradero. Para proteger este acabado durante el armado, coloque las partes con capa pulverizada desenvueltas sobre la espuma del empaquetado o sobre otra superficie que no la estropee. No coloque ni deslice las partes con capa pulverizada sobre concreto u otra superficie dura o texturada, ya que esto dañaría el acabado y provocaría óxido. Use pintura para retocar sobre cualquier imperfección en el acabado provocada por las herramientas de armado.

PROCEDIMIENTO DE INSTALACIÓN:

1. Prepare la losa de hormigón adecuada según se requiera.
2. El banco autoestable se envía con los deslizamientos instalados. El banco puede instalarse en el lugar.

Nota: NO ARRASTRE el banco sobre el hormigón ni otras superficies ásperas. Esto podría dañar el acabado de capa de polvo.

Para banco de MONTAJE SUPERFICIAL o INTEGRADO:

1. Para opción de montaje superficial o integrado, vuelque el banco sobre el material protector y retire los deslizamientos usando un destornillador para tornillos de cabeza ranurada. (El banco de 78 pulgadas pesa aproximadamente 220 lb, el banco de 102 pulgadas pesa aproximadamente 270 lb).
2. Enrosque el perno de montaje superficial en la pata de fundición (4) lugares, como se muestra en la figura 1.2.
3. Coloque el banco en el lugar y marque las ubicaciones de los orificios.
4. Mueva el banco y perforo orificios de acuerdo con el diámetro y la profundidad requeridos por el fabricante del adhesivo de anclaje o por el fabricante del anclaje embutido para tornillo. Limpie de residuos los orificios.

Para banco INTEGRADO:

Llene los orificios con adhesivo de sujeción químico. Instale el banco en el lugar.

Para banco de MONTAJE SUPERFICIAL:

1. Retire los pernos de montaje superficial de las piezas. Si usa adhesivo de sujeción químico, instálelo en los orificios como se muestra en la figura 1.5. Si usa anclajes embutidos, instálelos de acuerdo con las recomendaciones del fabricante y enrosque en pernos de montaje superficial.
2. Después del tiempo de vulcanización adecuado, coloque el banco sobre los pernos de montaje superficial e instale los tornillos de fijación como se muestra en la figura 1.6.



Figura 1.2



Figura 1.5

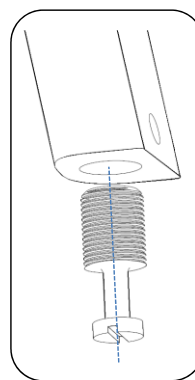
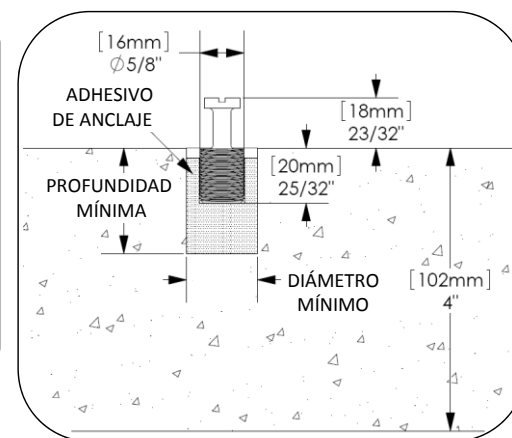
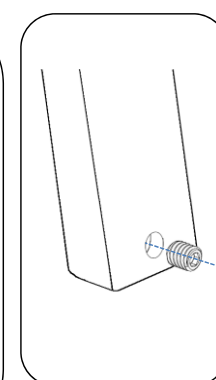

Figura 1.6