

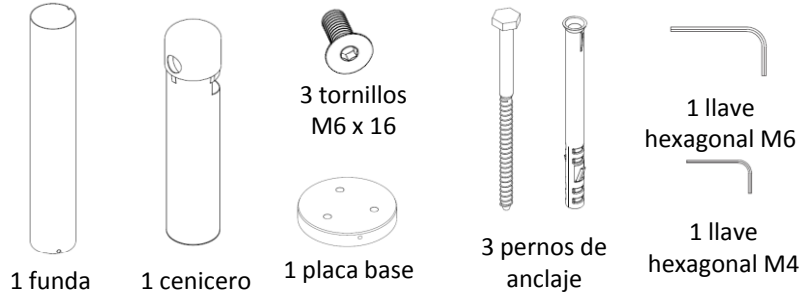

Receptáculo para cenizas

Partes que se incluyen:



Herramientas necesarias:

- Llave inglesa o de tubo de 13mm para los elementos de fijación
- Martillo
- Taladro martillo con brocas para mampostería de 3/8" de diámetro

INSTALACIÓN:

1. Colocar la unidad en su lugar. Dejar un espacio libre para poder extraer el cenicero, como se muestra en la fig. 1.
2. Extraer la placa base de la unidad, como se muestra en la fig. 2. Conservar los tornillos.
3. Extraer las fundas de plástico y los fijadores de la base.
4. Colocar la placa base en su lugar (ver fig. 4) y marcar la ubicación de los orificios. Apartarla.
5. Realizar perforaciones de 3/8" de diámetro y 4-1/4" de profundidad como mínimo.
6. Instalar la placa base con el borde biselado hacia arriba, las fundas de plástico y los tornillos con cabeza como se muestra en la fig. 4.
7. Instalar la unidad sobre la placa base con 3 tornillos con orificio hexagonal M6 x 16 mm (fig. 5)

PARA EXTRAER EL CENICERO:

1. Ajustar el tornillo M8 con orificio hexagonal en la parte trasera de la unidad (ver fig. 6). El tornillo permanecerá en el cenicero.
2. Levantar y sacar el cenicero de la unidad base y vaciar su contenido.
3. Volver a colocar el cenicero y hacer coincidir las muescas como se muestra en la fig. 7.
4. Desajustar el tornillo M8 hasta que se trabe con la unidad base.

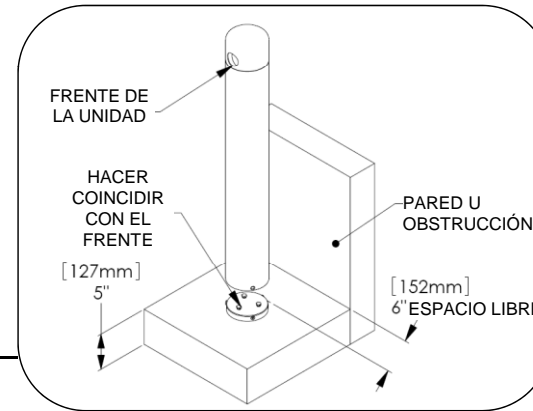

Fig. 1: colocación de la unidad

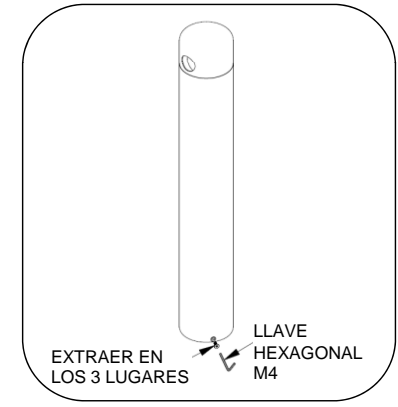

Fig. 2: extracción de la placa base

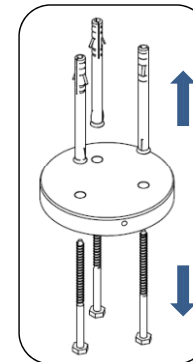

Fig. 3: extracción de los fijadores

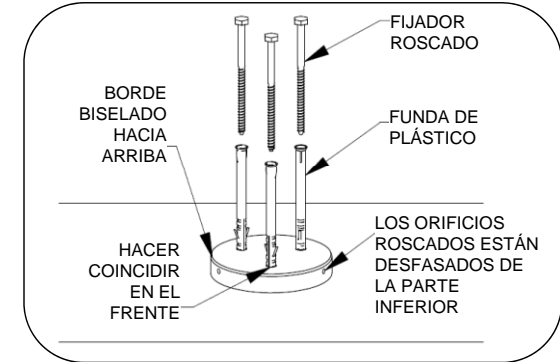

Fig. 4: instalación de la placa base

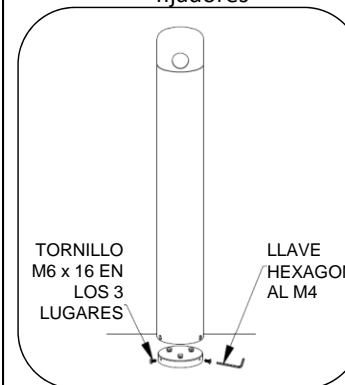

Fig. 5: instalación de la unidad

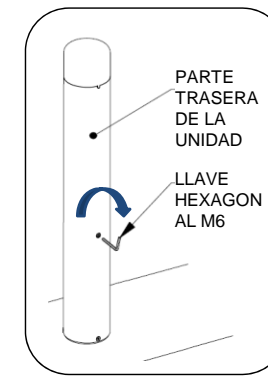

Fig. 6: extracción del cenicero

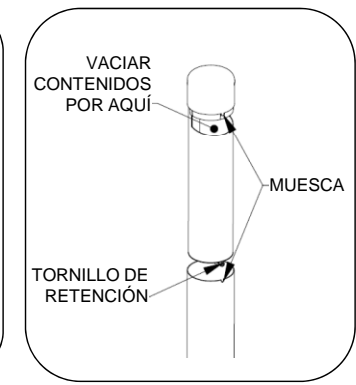

Fig. 7: vaciado de contenidos