

Autoestable      Montaje superficial      Montaje de pared

## Componentes incluidos

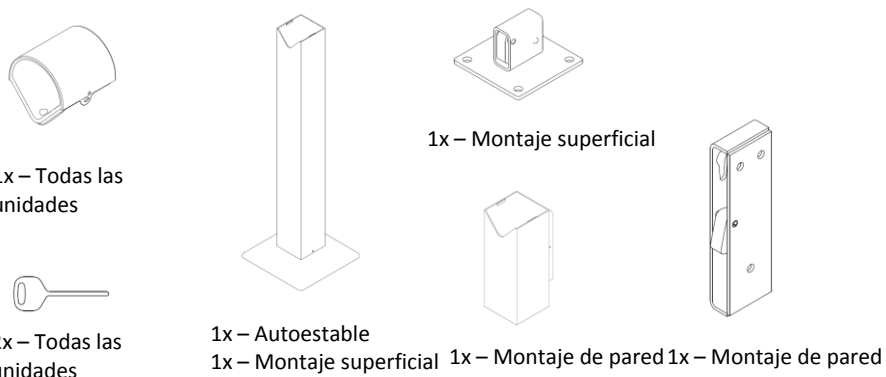

## Herramientas requeridas

- Anteojos de seguridad
- Para la unidad de montaje superficial: se requieren (4) anclajes no corrosivos por unidad (no incluidos). Vea la figura 1 para ver el tamaño recomendado.
- Para la unidad de montaje de pared: se requieren (3) anclajes no corrosivos por unidad (no incluidos). Vea la figura 2 para ver el tamaño recomendado.
- Perforadora y mechas adecuadas para los anclajes seleccionados y la superficie de anclaje.

## Para vaciar la unidad:

1. Retirar la pieza superior.
2. Para las unidades de montaje superficial o de montaje de pared, la base también debe soltarse de los soportes de anclaje.
3. Voltee la base de cabeza para vaciar.



Figura 1 – Tamaño del anclaje de montaje superficial.



Figura 2– Tamaño del anclaje de montaje de pared.



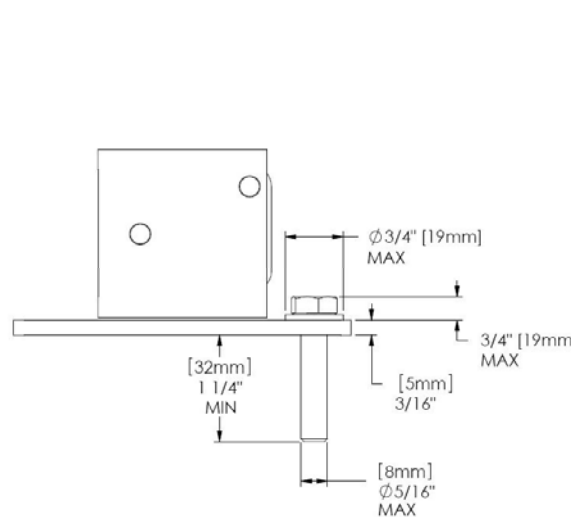

Figura 3 – Ubicación del soporte de anclaje de montaje superficial.

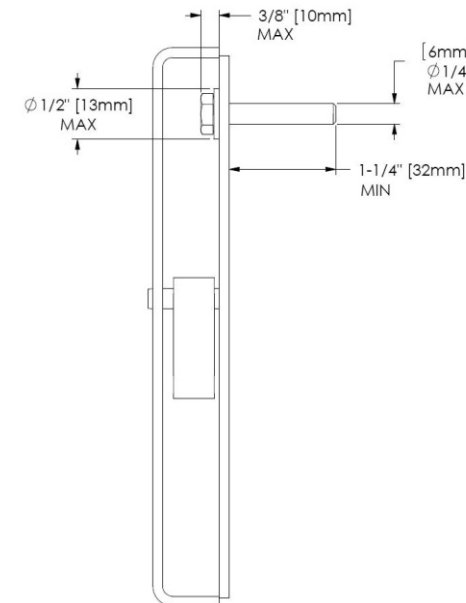
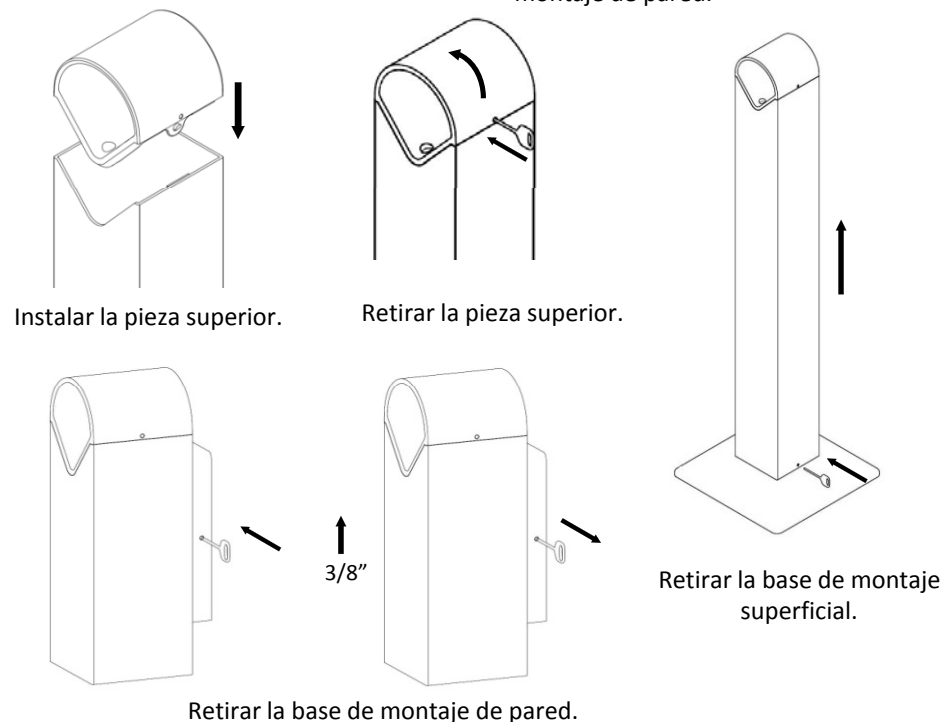

Figura 4 – Instrucciones para el montaje de pared

### PROCEDIMIENTO DE INSTALACIÓN PARA UNA UNIDAD AUTOESTABLE:

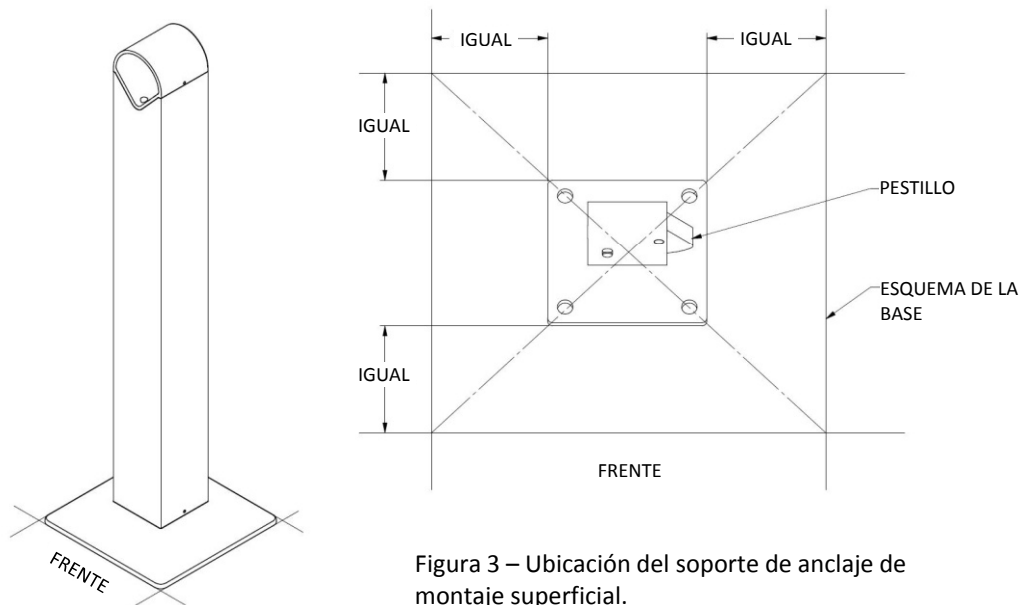
1. Instale la pieza superior en la unidad de base y coloque en el lugar.

### PROCEDIMIENTO DE INSTALACIÓN PARA UNA UNIDAD DE MONTAJE SUPERFICIAL:

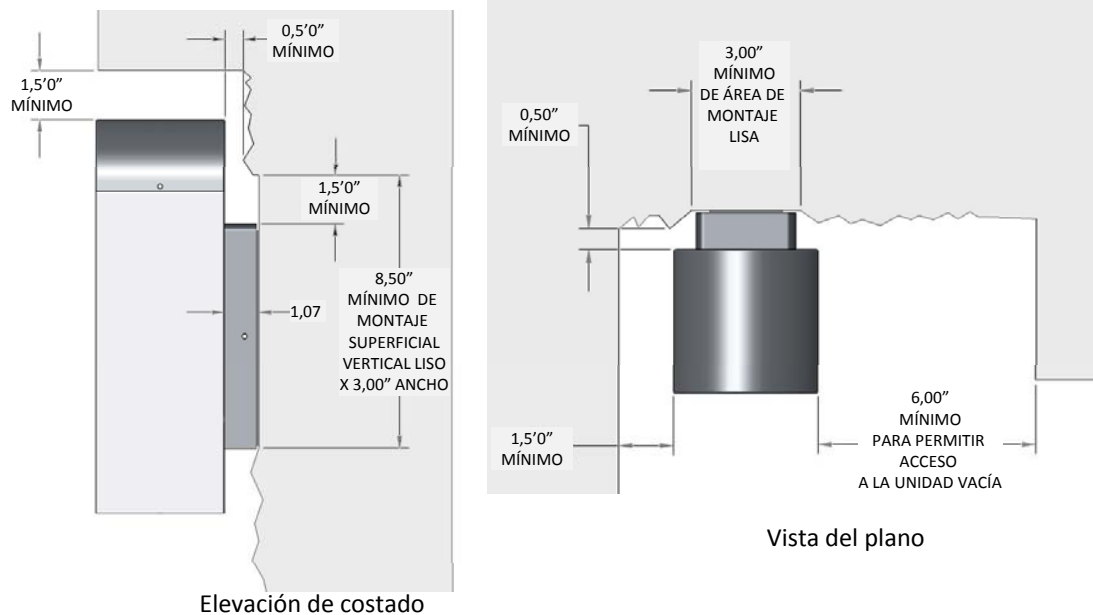
1. Instale la pieza superior en la unidad de base y coloque en el lugar.
2. Revise el esquema de la base y fíjese qué lado tiene la apertura.
3. Mueva la unidad y ubique la placa de montaje superficial en el centro del esquema. El pestillo de plástico debe colocarse a 90° en sentido de las agujas del reloj a partir del lado marcado con 'opening' (apertura).
4. Marque las ubicaciones de los orificios.
5. Mueva la placa de montaje superficial, a fin de tener lugar para perforar los orificios.
6. Instale los anclajes y la placa de montaje superficial de acuerdo con las instrucciones del fabricante del anclaje.
7. Coloque la unidad sobre la placa de montaje superficial y asegúrese de que el pestillo se haya acoplado.

### PROCEDIMIENTO DE INSTALACIÓN PARA UNA UNIDAD DE MONTAJE DE PARED:

1. Instale la pieza superior en la unidad de base y coloque en el lugar.
2. Revise el esquema del empotramiento de montaje de pared.
3. Mueva la unidad y ubique el soporte de montaje de pared como se muestra en la figura 5. Marque las ubicaciones de los agujeros.
4. Mueva el soporte de montaje de pared, a fin de tener espacio para perforar los orificios.
5. Instale los anclajes y el soporte de montaje de pared de acuerdo con las instrucciones del fabricante del anclaje.
6. Acople la unidad alineando las clavijas en los agujeros de la abrazadera de montaje. Empuje la unidad de manera horizontal hacia atrás hasta que haga contacto firme con la placa de montaje. Luego baje la unidad sobre las clavijas hasta que quede en la posición correcta.

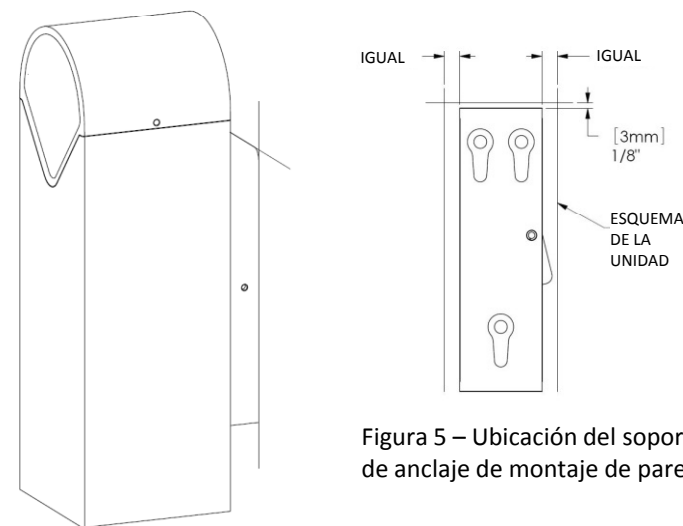

Figura 5 – Ubicación del soporte de anclaje de montaje de pared.