

Opciones de banco

Componentes incluidos:

- Banco armado.
- Para la opción de montaje sobre superficie: (6) tornillos de cabeza hexagonal de 1/2-13 x 1-1/2, (6) anclajes embutidos para tornillo de 1/2-13 y arandela plana de 1/2".

Herramienta de fijación para los anclajes embutidos incluida.

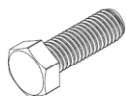

6 tornillos de cabeza hexagonal (solo para montaje sobre superficie)



6 arandelas planas (solo para montaje sobre superficie)



6 anclajes embutidos (solo para montaje sobre superficie)



1 herramienta de fijación (solo para montaje sobre superficie)

Herramientas necesarias:

- Anteojos de seguridad.
- Martillo perforador con mecha de taladro de hormigón de 5/8" de diámetro (para montaje sobre superficie).
- Martillo (para montaje sobre superficie).
- Llave inglesa de 3/4" (para montaje sobre superficie).

ENSAMBLAR CON CUIDADO La pintura en polvo poliéster Pangard II® es un acabado resistente y duradero. Para proteger este acabado durante el armado, coloque las partes pintadas sin envolver sobre espuma de embalaje u otra superficie que no raye. No coloque ni deslice las piezas pintadas sobre el concreto u otra superficie dura o texturada ya que podría dañarse el acabado provocando la aparición de oxidación. Utilice pintura de retoque en cualquier parte que el acabado se salga por el uso de las herramientas de armado.

Fecha: mayo de 2011

Patente de los Estados Unidos N° D453,424; D455,919; D451,296; D450,952

PROCEDIMIENTO PARA LA INSTALACIÓN:

1. Prepare el cemento o la loza de hormigón según lo solicite.

Nota: Landscape Forms no es responsable de la instalación del cemento o la loza de hormigón.

PARA EL BANCO MONTADO SOBRE LA SUPERFICIE:

Nota: NO ARRASTRE el banco por el concreto u otra superficie áspera. Esto podría dañar el acabado con pintura de polvo en la parte de debajo de la placa de apoyo.

2. Coloque la unidad en la posición deseada y marque la ubicación de los anclajes a través de los orificios en la placa de apoyo.
3. Mueva la unidad y perforo los orificios de acuerdo con la Fig. 1.
4. Quite el polvo y los residuos de los orificios con aire comprimido.
5. Instale los anclajes embutidos a ras de la superficie de hormigón.
6. Expande el anclaje con la herramienta de fijación. El anclaje se expande bien cuando el hombro de la herramienta de fijación está al ras de la parte superior del anclaje.
7. Coloque la unidad en la posición deseada e instale las arandelas y los pernos hexagonales.
8. Revise los sujetadores periódicamente y apriete si fuera necesario.

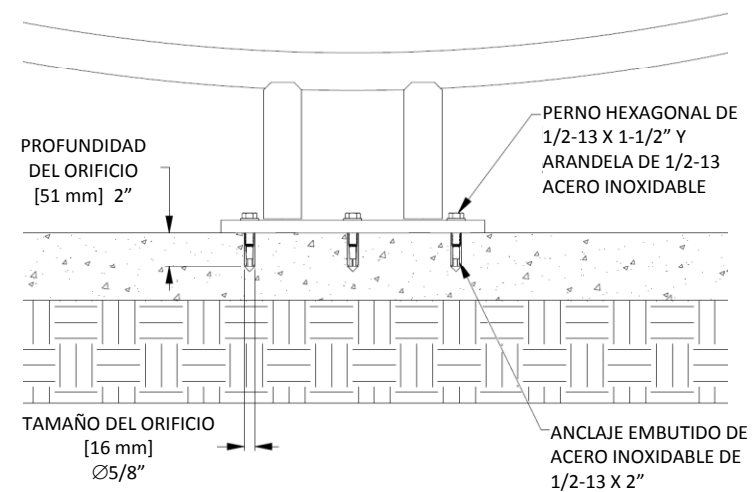
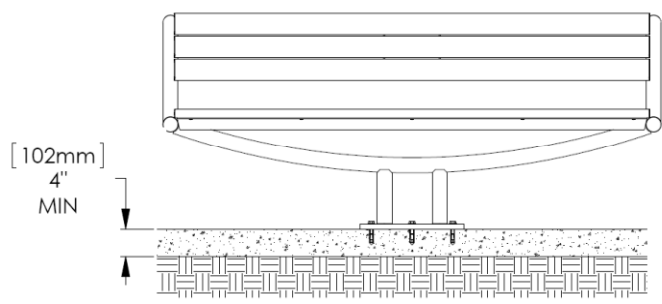
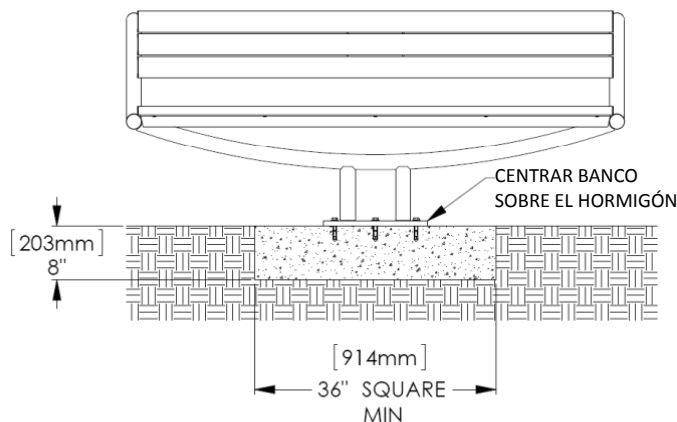

Fig. 1 – Detalle del anclaje

NOTA: EL HORMIGÓN DEBE ESTAR REFORZADO CON ACERO, HORMIGÓN: f'c = 3000 p.s.i.



DETALLE DE INSTALACIÓN RECOMENDADA PARA MONTAJE EN LA ACERA



DETALLE DE INSTALACIÓN RECOMENDADA PARA MONTAJE EN LOZA DE HORMIGÓN NUEVA

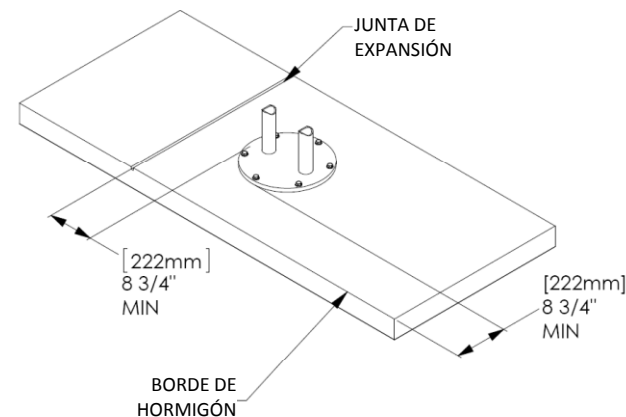

SEPARACIÓN PARA BANCO MONTADO SOBRE SUPERFICIE

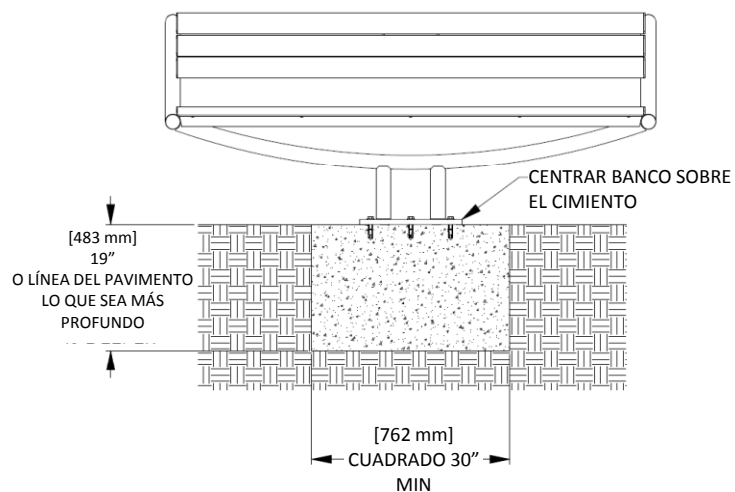

CIMENTO DE CAJONES RECOMENDADO PARA BANCO MONTADO SOBRE SUPERFICIE

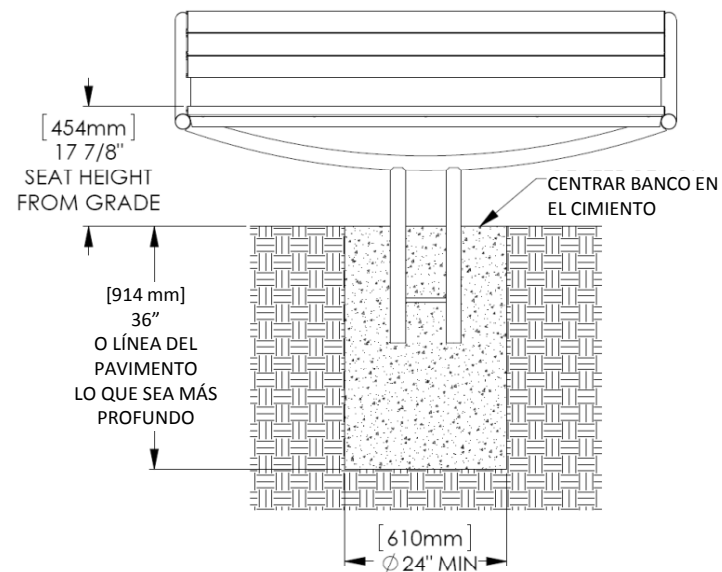

CIMENTO DE CAJONES RECOMENDADO PARA BANCO EMPOTRADO